

■コンパクトクールA W

コンパクトクールはクーラー本体を従来より、更にコンパクトにした設計で、モンキー・ゴリラなどのミニバイクに最適です。オイル通路はスタンダードタイプ、フィンはコルゲートルーバーフィンを採用しました。このクーラー本体はオイルクーラープレート、ガードが標準装備されています。又、ステー取り付け部がオイルクーラープレートと一体になっている為、プレートをそのままにし、クーラー本体を反転させることで、オイル取出し口の位置を上下逆にすることも可能です。(下図参照)

■弊社製コンパクトクール名称について

コンパクトクールA W はメネジの取出し口で、上下どちらにでも取出し口の位置を変更出来ます。

※コンパクトクールはオイルクーラープレートに、ステー取り付けボスを備えている為、オイルクーラープレートを外して、オイルクーラー本体のみでの使用は出来ません。

※オイルクーラー本体には取り付けボスはありません。

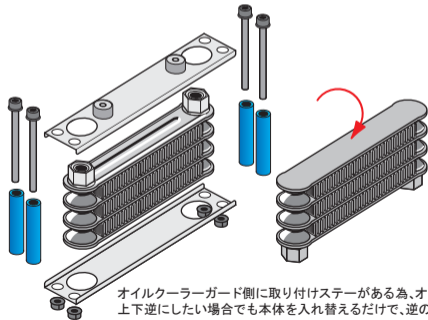

オイルクーラーガード側に取り付けステーがある為、オイルクーラー本体の取り回して上下逆にしたい場合でも本体を入れ替えるだけで、逆の取付けが可能です。

